

GRU A BANDIERA A MENSOLA CON BRACCIO IN CANALINA



GRU A BANDIERA A MENSOLA CON BRACCIO IN CANALINA "VERSIONE MK"

Realizzate per la movimentazione dei carichi all'interno di uno stabilimento. Sollevano il carico tramite il gancio azionato dall'unità di sollevamento. Ruotano il carico manualmente attorno all'asse di vincolo del braccio.

- Mensola realizzata in acciaio pressopiegato ed elettrosaldato fissata su pilastro o parete esistente tramite un sistema di staffe e tiranti o con viti di fissaggio.
- Braccio tirantato realizzato in profilato in canalina con rotazione massima di 260°.
- Unità di sollevamento con paranco ancorato al carrello scorrevole all'interno del profilato in canalina.
- Ruote di scorrimento, realizzate in acciaio al carbonio, girevoli su cuscinetti a lubrificazione permanente.
- E' possibile l'applicazione di un dispositivo di limitazione della rotazione del braccio.

Esecuzioni speciali a richiesta:

- Per ambiente esterno/industriale/marino
- Antiscintilla
- ATEX Direttiva 2014/34/EU

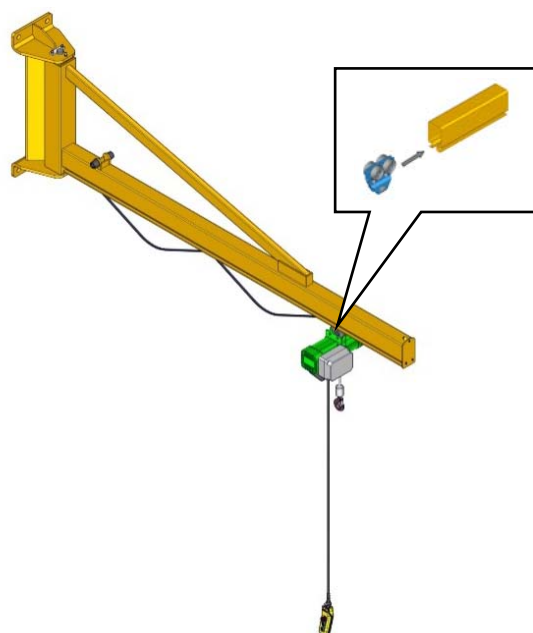

Portata (kg)	Sbraccio (m)									
	2	3	4	5	6	7	8	9	10	
125										
250										
500										
1.000										
2.000										

GRU A BANDIERA A MENSOLA CON BRACCIO IN CANALINA

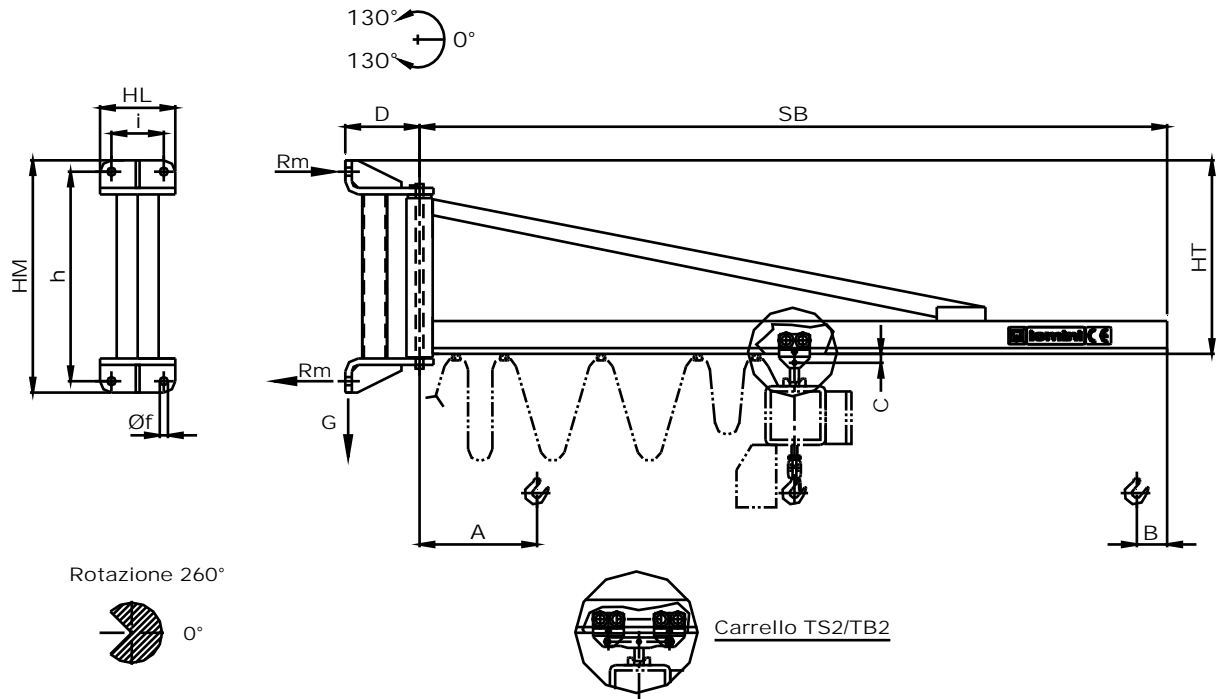

Portata kg	Modello gru	Grandezza mensola	Sbraccio SB		Profilo braccio	Codice carrello	Dimensioni (mm)									Peso gru kg	Carichi dinamici		
			Nominale (m)	Reale (mm)			A	B	C	D	HT	Øf	HM	HL	h		i	Rm (daN)	G (daN)
125 (60)	MKA20	121	2	2045	JNP	TS1	540	115	30	220	590	23	715	230	645	160	101	933	345
	MKA30		3	3045			590				120						1394	366	
	MKA40		4	4045			690				138						1884	386	
	MKA50	5	5045	740	140	2328	388												
	MKA60	6	6070	920	280	2196	544												
	MKA70	7	7070	970	307	2653	574												
250 (65)	MKB20	121	2	2045	JNP	TS1	540	115	30	220	590	23	715	230	645	160	101	1507	510
	MKB30		3	3045			590				120						2225	531	
	MKB40		4	4045			690				124						2915	536	
	MKB50	5	5045	840	154	2840	569												
	MKB60	6	6070	920	280	3299	709												
	MKB70	7	7070	970	336	4052	771												
500 (65)	MKC20	121	2	2045	JNP	TS2	690	220	30	220	590	23	715	300	645	160	101	2618	829
	MKC30		3	3045			740				109						3796	838	
	MKC40		4	4070			820				225						3529	967	
	MKC50	5	5070	870	252	4416	997												
	MKC60	6	6070	920	305	5431	1056												
	MKC70	7	7070	970	336	6409	1090												
1000 (80)	MKD20	123	2	2070	JNGR	TB2	870	280	75	280	955	31	1095	300	995	220	184	3429	1583
	MKD30		3	3070			920				216						4938	1618	
	MKD40		4	4070			970				279						6566	1688	
	MKD50	5	5070	1020	303	8137	1715												
	MKD60	6	6070	1070	341	9788	1757												
	MKD70	7	7070	1170	432	10206	1858												

() Massa teorica paranco